

MAAT:	0-6	6-30	30-120	120-400	400-1000	1000-2000	2000-4000	4000-8000	8000-12000	12000-16000
TOL.:	±0.2	±0.5	±0.8	±1.2	±2.0	±3.0	±4.0	±5.0	±6.0	±7.0

PROJECTNR.:

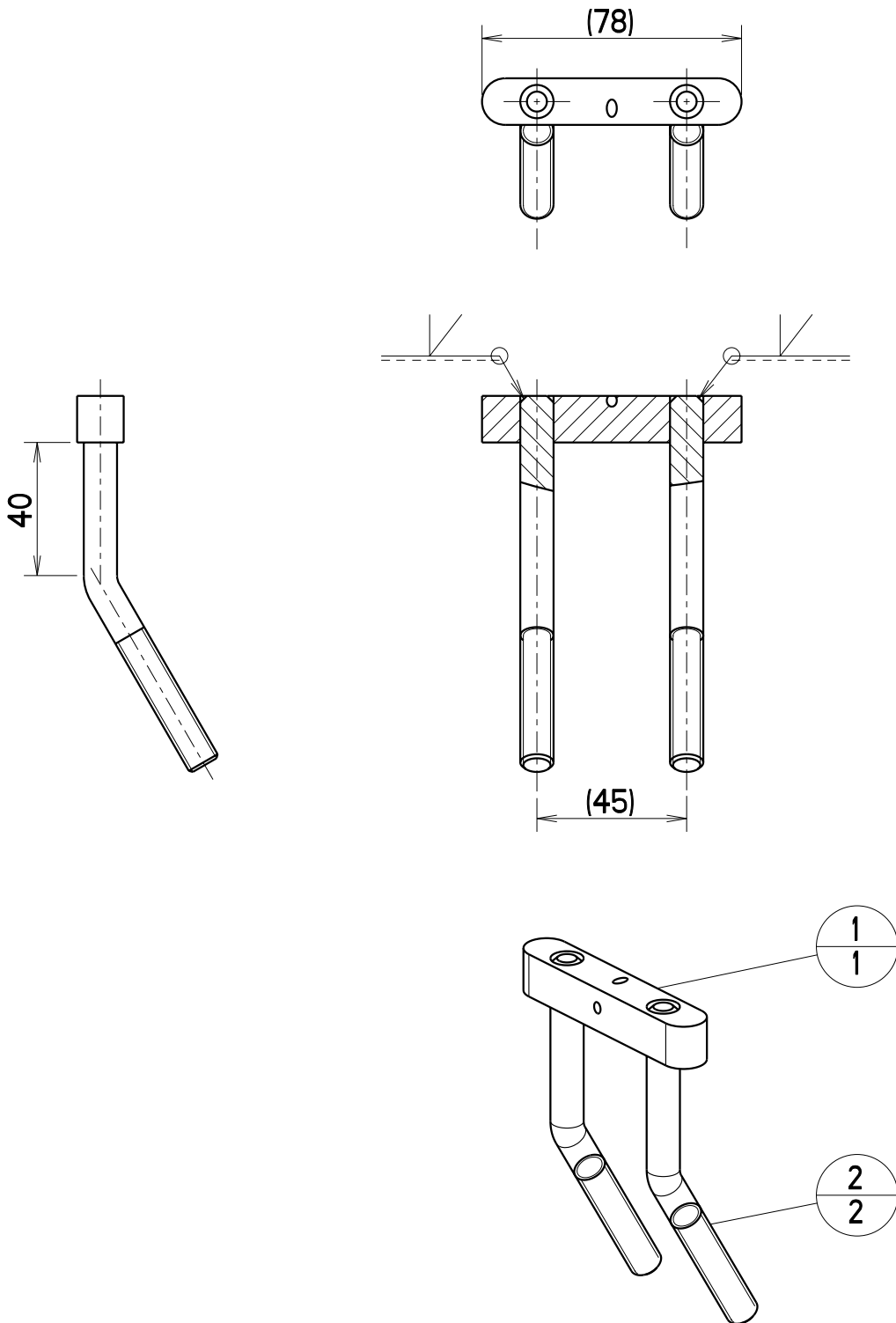

OPMERKING(EN):  
\* SCHERPE KANTEN AFBRAMEN



VAARTWIJK 7  
4571 SV AXEL  
TEL: +31 (0)115-561740  
FAX: +31 (0)115-564661  
www.krakertrailers.eu

AMERIKAANSE PROJECTIE

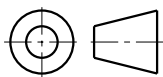

SCHAAL: 1:2  
MAATEENHEID: mm

OMSCHRIJVING:

**VLOERRING STAAL GEBOGEN**

DEZE TEKENING BLIJFT EIGENDOM VAN KRAKER TRAILERS B.V. EN MAG NIET GEHEEL OF GEDEELTELIJK GEBRUIKT, GEKOPIEERD OF AAN DERDEN TER INZAGE GEGEVEN WORDEN, ZONDER VOORAFGAANDE SCHRIFTELIJKE TOESTEMMING VAN KRAKER TRAILERS B.V.

RUWHEID VOLGENS NEN 3634

MATERIAAL:

GETEKEND:

GECONTROLEERD:

MAATTOLERANTIES ALS IN TABEL (TENZIJ ANDERS VERMELD)

MASSA:

0.2 KG

BEHANDELING:

ELECTROPLATING

P. MOORTHAMER

-

VORM- EN PLAATSTOLERANTIES VOLGENS NEN-ISO 1101

BLAD:

1-3

ARTIKELNUMMER:

**5005986**

TEKENINGNUMMER:

**8004011**

REVISIE:

**B**

STATUS:

**In Work**



TEKENINGNUMMER  
**8004011**

REVISIE  
**B**

OMSCHRIJVING  
**VLOERRING STAAL GEBOGEN**

PROJECTNUMMER  
BLAD  
**2-3**

# S T U K L I J S T

POS.	AANT.	ARTIKELNR.	TEKENINGNR.	REV.	EXTERNE OMSCHRIJVING
1	1		8004009	A	STALEN VLOERRING D1
2	2		8004010	B	STALEN VLOERRING D2

MAAT:	0-6	6-30	30-120	120-400	400-1000	1000-2000	2000-4000	4000-8000	8000-12000	12000-16000
TOL.:	±0.2	±0.5	±0.8	±1.2	±2.0	±3.0	±4.0	±5.0	±6.0	±7.0

PROJECTNR.:

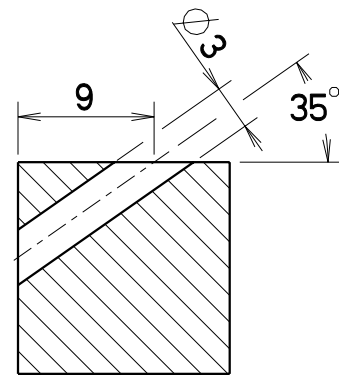
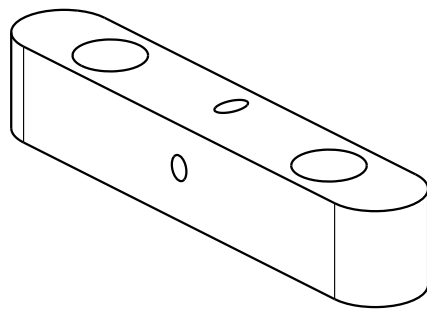
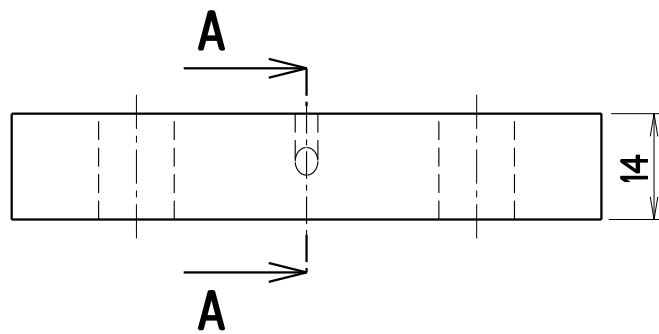
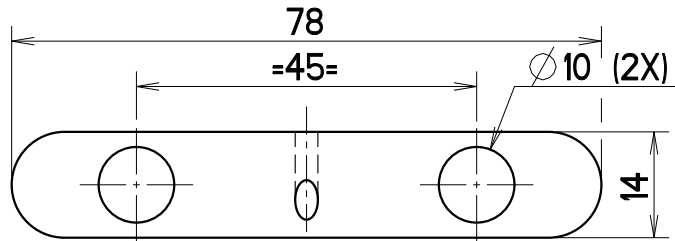

SECTION A-A  
SCALE 2:1

OPMERKING(EN):  
\* SCHERPE KANTEN AFBRAMEN



VAARTWIJK 7  
4571 SV AXEL  
TEL: +31 (0)115-561740  
FAX: +31 (0)115-564661  
www.krakertrailers.eu

AMERIKAANSE PROJECTIE

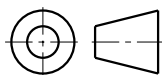

SCHAAL: 1:1  
MAATEENHEID: mm

OMSCHRIJVING:

**STALEN VLOERRING DI**

DEZE TEKENING BLIJFT EIGENDOM VAN KRAKER TRAILERS B.V. EN MAG NIET GEHEEL OF GEDEELTELIJK GEBRUIKT, GEKOPIEERD OF AAN DERDEN TER INZAGE GEGEVEN WORDEN, ZONDER VOORAFGAANDE SCHRIFTELIJKE TOESTEMMING VAN KRAKER TRAILERS B.V.

RUWHEID VOLGENS NEN 3634

MATERIAAL:  
S355J2G3

GETEKEND: P. MOORTHAMER  
GECONTROLEERD: -

MAATTOLERANTIES ALS IN TABEL (TENZIJ ANDERS VERMELD)

MASSA: 0.1 KG

BEHANDELING: -

VORM- EN PLAATSTOLERANTIES VOLGENS NEN-ISO 1101

BLAD: 1-2

**A4**

ARTIKELNUMMER:

TEKENINGNUMMER:

**8004009**

REVISIE:

**A**

STATUS:

**In Work**

MAAT:	0-6	6-30	30-120	120-400	400-1000	1000-2000	2000-4000	4000-8000	8000-12000	12000-16000
TOL.:	±0.2	±0.5	±0.8	±1.2	±2.0	±3.0	±4.0	±5.0	±6.0	±7.0

PROJECTNR.:

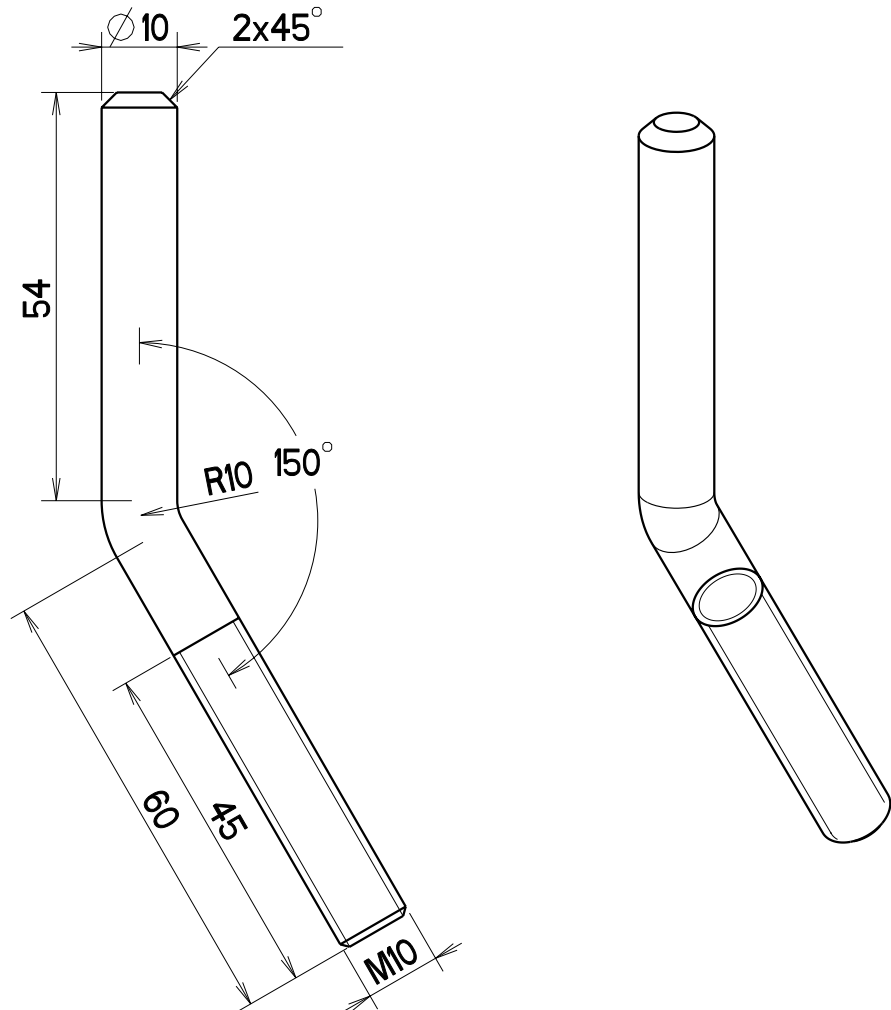

OPMERKING(EN):  
\* SCHERPE KANTEN AFBRAMEN



VAARTWIJK 7  
4571 SV AXEL  
TEL: +31 (0)115-561740  
FAX: +31 (0)115-564661  
www.krakertrailers.eu

AMERIKAANSE PROJECTIE

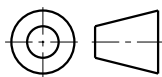

SCHAAL: 1:1  
MAATEENHEID: mm

OMSCHRIJVING:

**STALEN VLOERRING D2**

DEZE TEKENING BLIJFT EIGENDOM VAN KRAKER TRAILERS B.V. EN MAG NIET GEHEEL OF GEDEELTELIJK GEBRUIKT, GEKOPIEERD OF AAN DERDEN TER INZAGE GEGEVEN WORDEN, ZONDER VOORAFGAANDE SCHRIFTELIJKE TOESTEMMING VAN KRAKER TRAILERS B.V.

RUWHEID VOLGENS NEN 3634

MATERIAAL:  
S355J2G3

GETEKEND: P. MOORTHAMER  
GECONTROLEERD: -

MAATTOLERANTIES ALS IN TABEL (TENZIJ ANDERS VERMELD)

MASSA: 0.1 KG

BEHANDELING: -

VORM- EN PLAATSTOLERANTIES VOLGENS NEN-ISO 1101

BLAD: 1-2

ARTIKELNUMMER:

**A4**

TEKENINGNUMMER:

**8004010**

REVISIE:

**B**

STATUS:

**In Work**