

PROJECTNR.:

MAAT:	0-6	±0.2	6-30	±0.5	30-120	±0.8	120-400	±1.2	400-1000	±2.0	1000-2000	±3.0	2000-4000	±4.0	4000-8000	±5.0	8000-12000	±6.0	12000-16000	±7.0
TOL.:																				

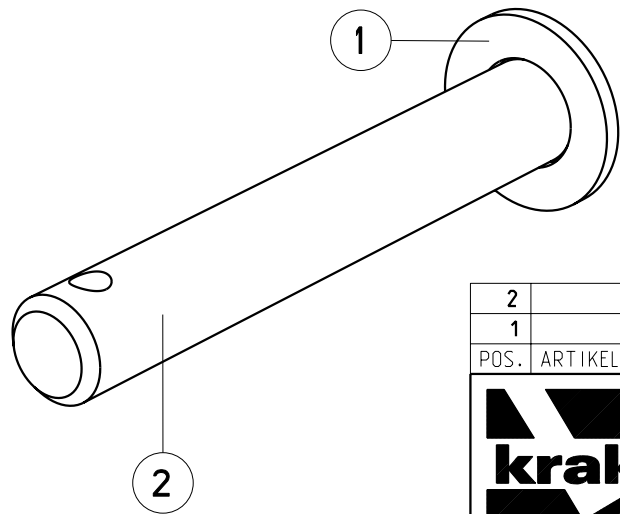
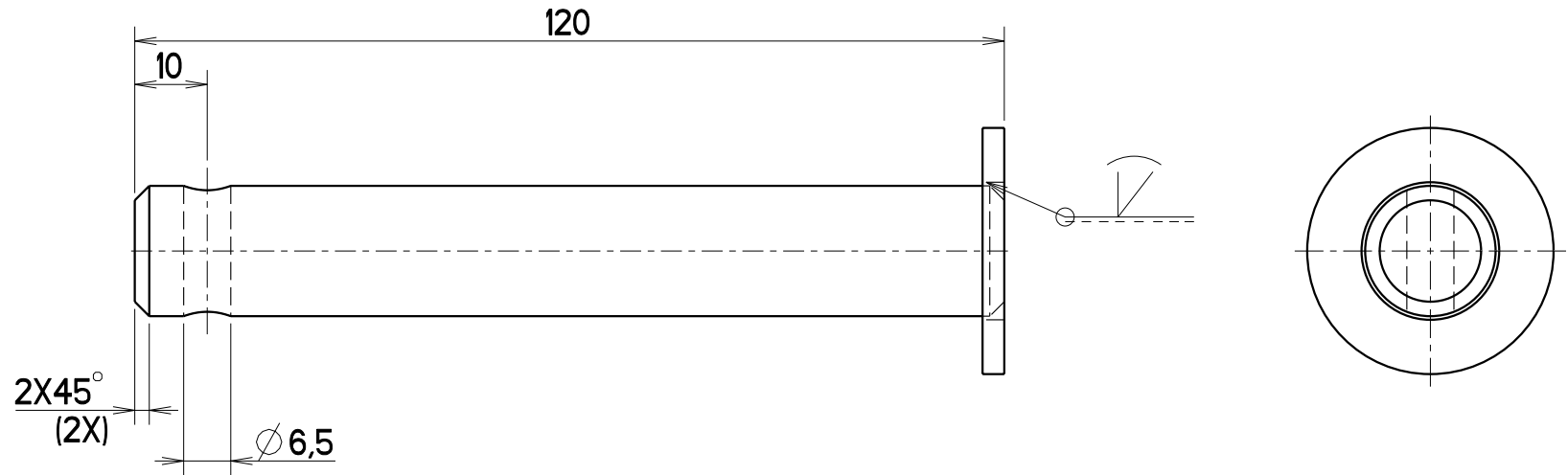

2	RD 18	1	S235JRG2	5009148-1				
1	M18 SLUITRING 140HV ELVZ	1		NVT				
POS.	ARTIKELNR.	EXTERNE OMSCHRIJVING	REV.	AANTAL	LENGTE	BREEDTE	MATERIAAL	TEKENINGNR.
		AMERIKAANSE PROJECTIE	RUWHEID VOLGENS NEN 3634	MAATTOLERANTIES ALS IN TABEL (TENZIJ ANDERS VERMELD)		VORM- EN PLAATSTOLERANTIES VOLGENS NEN-ISO 1101		
			MATERIAAL:	MASSA: 0.2 KG	ZINC ELEKTROPLATING ELEKTROLYTISCH VERZINKEN		BLAD: 1-2	
		SCHAAL: 1:1	GETEKEND: F. DE KLERK		ARTIKELNUMMER:		A4	
		MAATEENHEID: mm	GECONTROLEERD: -		TEKENINGNUMMER: 5009148		REVISIE: B	
		OMSCHRIJVING: BORGPEN KAPTOOG	DEZE TEKENING BLIJFT EIGENDOM VAN KRAKER TRAILERS B.V. EN MAG NIET GEHEEL OF GEDEELTELIJK GEBRUIKT, GEKOPIEERD OF AAN DERDEN TER INZAGE GEGEVEN WORDEN, ZONDER VOORAFGAANDE SCHRIFTELIJKE TOESTEMMING VAN KRAKER TRAILERS B.V.		STATUS: Released			

**OPMERKING(EN) / REMARK(S):**  
 \* SCHERPE KANTEN AFBRAMEN  
 \* BREAK SHARP EDGES

**kraker**  
 VAARTWIJK 7  
 4571 SV AXEL  
 TEL: +31 (0)115-561740  
 FAX: +31 (0)115-564661  
 www.krakertrailers.eu